

Montageanleitung Konfektionierbarer Flansch M12x1 Hinterwandmontage

Montage

1. Litze abisolieren, Kontakt an Litze crimpen
2. Kontaktträger bestücken, mit mittlerem Kontakt beginnen
3. Bestückten Kontaktträger in Steckergehäuse verrasten
4. Steckergehäuse in Flanschgehäuse verrasten, auf Kodierung achten (Kodiernase am Kontaktträger / Kodiernut am Flanschgehäuse)
5. O-Ring auf Flanschgehäuse montieren

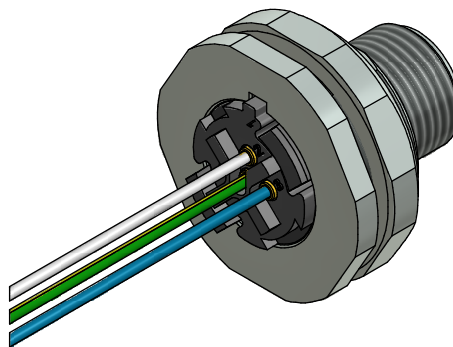

Demontage

6. Rasthaken an Kontaktträger zusammendrücken und Kontaktträger aus Flanschgehäuse ziehen

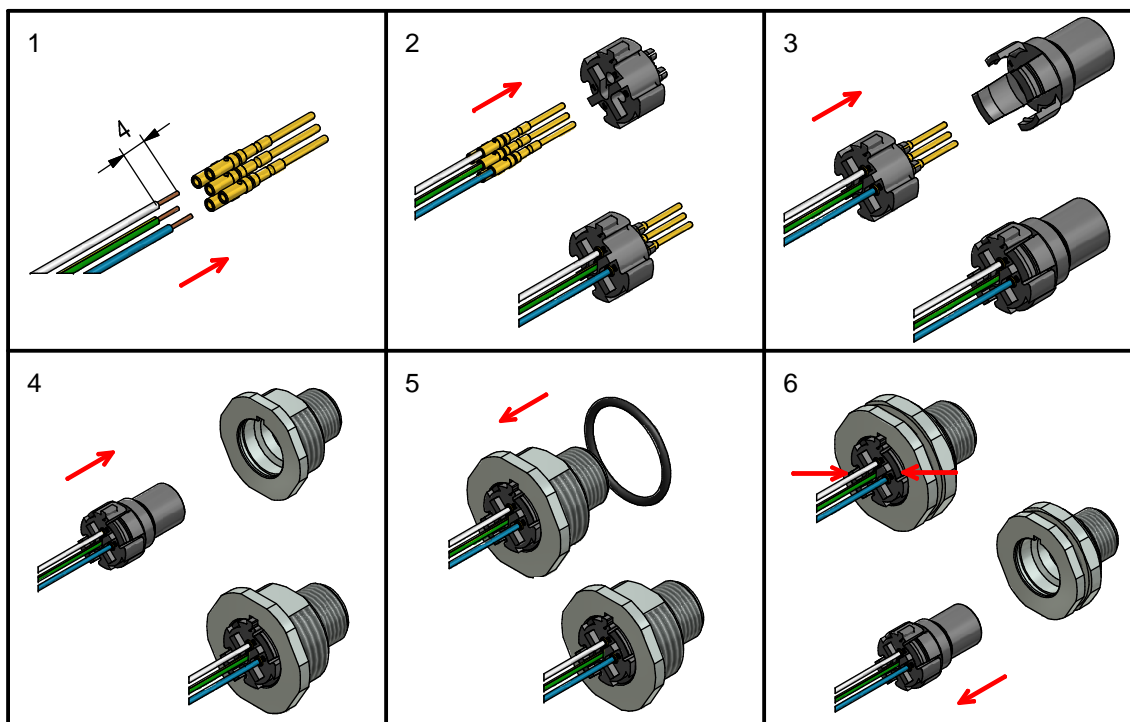

Aufbau

1. Litze (gehört nicht zum Lieferumfang)
2. Kontakt
3. Kontaktträger
4. Steckergehäuse
5. Flanschgehäuse
6. O-Ring
7. Sechskantmutter

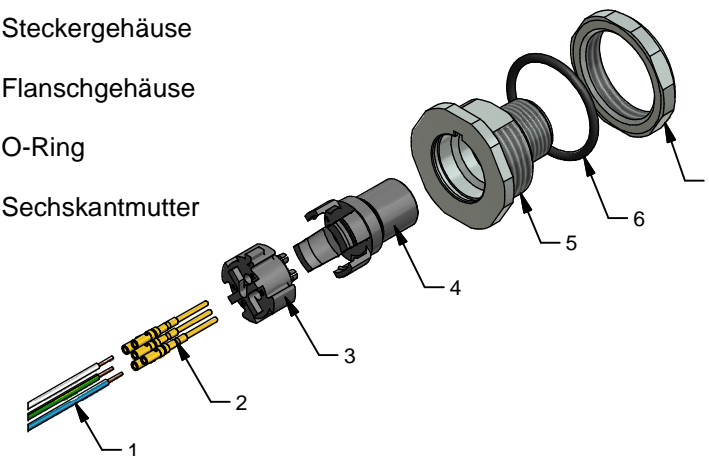

Artikel

- 43-02691 - SAL-12-FSHC4
- 43-02613 - SAL-12-FSHC5 / PIN 5 voreilend
- 43-02632 - SAL-12-FSHC5.1
- 43-02614 - SAL-12-FSHC8

Benötigtes Zubehör

Vierdorncrimpzange
z.B. Rennsteig 8723 0000 61

Litzen:
Querschnitt 0,34mm² - 0,5mm² bei 4pol / 5pol
Querschnitt 0,25mm² - 0,34mm² bei 8pol