

Technical specification/

Technische Daten:

Rated Voltage/ Bemessungsspannung: IEC 61076-2-104	48 V AC / 60 V DC
Current rating/ Strombelastbarkeit: IEC 61076-2-104	3 A / 40 °C
Insulation resistance/ Isolationswiderstand: IEC 60512	>= 100 MΩ
Pollution degree/ Verschmutzungsgrad: IEC 60664-1	3/2
Degree of protection/ Schutzart: IEC 60529	IP67, mated condition/ im gesteckten Zustand
Temperature range/ Umgebungstemperatur:	-25 °C ... +95 °C
Mating cycles/ Steckzyklen: IEC 60512-9a	>= 100

Materials/

Werkstoffe:

Contact/ Kontakt:	CuZn, Ni b / Au 0,2 gal.
Contact carrier/ Kontaktträger:	LCP GF, UL 94 V-0
Shroud/ Schirmblech:	CuSn, Ni / sel. Sn
Sealing/ Dichtung:	FPM / NBR
Socket housing/ Flanschgehäuse:	CuZn, Ni

Suitable for reflow soldering max. 60 s / 250 °C/
Geeignet für Reflow Lötprozess max. 60 s / 250 °C

Coplanarity of all contacts and
shroud max. 0,1 mm/
Koplanarität aller Kontakte und Schirmblech max. 0,1 mm

Installation specification/

Montagedaten:

Recommended torque/ Empfohlenes Drehmoment:	1-1,2 Nm
Conec Installation tool/ Montagewerkzeug:	Torque wrench/ Drehmomentschlüssel: 36-000200 Insert across flats 13/ Steckeinsatz SW13: 36-000220
Installation hole/ Einbauöffnung:	See fig. 1 42K1A1119/ siehe Fig. 1 42K1A1119

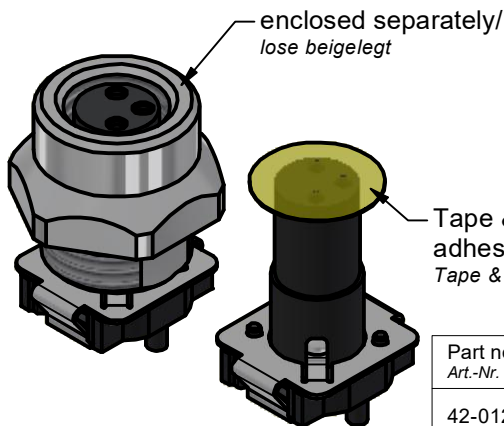

Part no packing unit tape & reel/ Art.-Nr. Verpackungseinheit Rolle:	Part no packing unit in bulk/ Art.-Nr. Verpackungseinheit lose:	Description/ Bezeichnung:	Pos/ pol.:
42-01233TR	42-01233	SAL - 8S - FK3 - X9 / SMT	3



general tolerance/ Allgemeintoleranz:	0	± 0,50 mm
	0,0	± 0,25 mm
	0,00	± 0,10 mm
	A	± 1,5°

	Date/Datum	Name
drawn/ gez.	12.05.2015	Böckeler
appd./ gepr.	12.05.2015	Schramm

Female socket M8x1 SMT,
frontmounting
Flanschkupplung M8x1 SMT,
Frontmontage

Index: c Ä23-1132 27.01.2026 ABU

scale/Maßstab:



dwg no /
Z.-nr.: 42K1A759
see table/ siehe Tabelle

DIN-A4

1 / 1

The reproduction, distribution and utilization of this document as well as the communication of its contents to others without express authorization is prohibited. Offenders will be held liable for the payment of damages. All rights reserved in the event of the grant of a patent, utility model or design. Weitergabe sowie Vervielfältigung dieses Dokuments, Verwertung und Mitteilung seines Inhalts sind verboten, soweit nicht ausdrücklich gestattet. Zuwiderhandlungen verpflichten zu Schadenersatz. Alle Rechte für den Fall der Patent-, Gebrauchsmuster- oder Geschmackschutzanmeldung vorbehalten.